

# Pistola rociadora sin aire XTR™ 5 y XTR™ 7



## Instrucciones - Piezas

Consulte Piezas, en la página 8, para ver los números de modelo.

Presión máxima de funcionamiento:

XTR 5: 35 MPa (345 bar, 5000 psi)

XTR 7: 50 MPa (500 bar, 7250 psi)

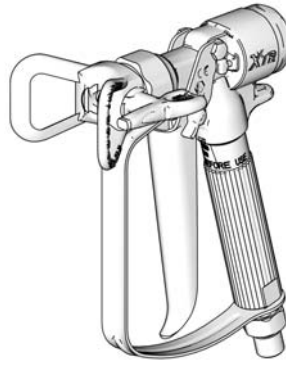

ti5045b

312298G

ES



### INSTRUCCIONES DE SEGURIDAD

**IMPORTANTES.** Consulte en el manual de su pulverizador las instrucciones de descompresión, cebado y pulverización. Guarde dichas instrucciones.

A continuación se ofrecen advertencias relacionadas con la seguridad de la puesta en marcha, utilización, conexión a tierra, mantenimiento y reparación de este equipo. El símbolo acompañado de una exclamación le indica que se trata de una advertencia y el símbolo de peligro se refiere a un riesgo específico. Consulte estas Advertencias. Siempre que sea pertinente, en este manual encontrará advertencias específicas del producto.

## ⚠ ADVERTENCIA



### PELIGRO DE INYECCIÓN A TRAVÉS DE LA PIEL

El fluido a alta presión procedente de la pistola, fugas de la manguera o componentes rotos penetrarán en la piel. La inyección del líquido puede tener la apariencia de un simple corte, pero se trata de una herida grave que puede conducir a la amputación. **Consiga inmediatamente tratamiento quirúrgico.**

- No apunte nunca la pistola hacia alguien o alguna parte del cuerpo.
- No coloque la mano sobre la boquilla de pulverización.
- No intente bloquear ni desviar posibles fugas con la mano, el cuerpo, los guantes o con un trapo.
- No pulverice sin el portaboquillas y el seguro del gatillo.
- Enganche el seguro del gatillo cuando no esté pulverizando.
- Siga el **Procedimiento de descompresión** de este manual, cuando deje de pulverizar y antes de limpiar, revisar o reparar el equipo.



### PELIGROS DEL EQUIPO A PRESIÓN

El fluido procedente de la pistola/válvula dispensadora, y las fugas de las mangueras o de piezas rotas pueden salpicar fluido en los ojos o en la piel y causar lesiones graves.

- Siga el **Procedimiento de descompresión** de este manual, cuando deje de pulverizar y antes de limpiar, revisar o reparar el equipo.
- Apriete todas las conexiones antes de accionar el equipo.
- Compruebe diariamente las mangueras, los tubos y los acoplamientos. Reemplace inmediatamente las piezas desgastadas o dañadas.



 **ADVERTENCIA**



**PELIGRO DE INCENDIO O DE EXPLOSIÓN**

Vapores inflamables, como los vapores de disolvente o de pintura de la **zona de trabajo** pueden incendiarse o explotar. Para evitar un incendio o explosión:

- Utilice el equipo únicamente en áreas bien ventiladas.
- Elimine toda fuente de ignición, tales como las luces piloto, los cigarrillos, lámparas eléctricas portátiles y las cubiertas de plástico (arcos estáticos potenciales).
- Mantenga limpia la zona de trabajo, sin disolventes, trapos o gasolina.
- No enchufe ni desenchufe cables de alimentación ni apague ni encienda las luces en el área de pulverización.
- Conecte a tierra todo el equipo de la zona de trabajo. Consulte las instrucciones de **Conexión a tierra**.
- Use solamente mangueras con conexión a tierra.
- Sujete firmemente la pistola contra el lateral de una lata conectada a tierra mientras dispara la pistola hacia el interior de la misma.
- Si observa descargas de estática o si se electrocuta, **deje de trabajar inmediatamente**. No utilice el sistema hasta haber identificado y corregido el problema.
- Guarde un extintor de incendios que funcione correctamente en la zona de trabajo.



**PELIGROS DE UN USO INCORRECTO DEL EQUIPO**

El uso incorrecto puede causar la muerte o heridas graves.





- No utilice el equipo si está cansado o bajo los efectos de medicamentos o del alcohol.
- No exceda la presión máxima de trabajo o la temperatura del componente con menor valor nominal del sistema. Consulte las **Características técnicas** en los manuales que acompañan al equipo.
- Utilice líquidos y disolventes compatibles con las piezas húmedas del equipo. Consulte las **Características técnicas** en los manuales que acompañan al equipo. Lea las advertencias de los fabricantes de los fluidos y los disolventes. Para obtener información completa sobre su material, pida las hojas de MSDS a su distribuidor o detallista.
- Revise el equipo a diario. Repare o cambie inmediatamente las piezas desgastadas o dañadas únicamente con piezas de repuesto originales del fabricante.
- No altere ni modifique el equipo.
- Utilice el equipo únicamente para el fin para el que ha sido destinado. Si desea información, póngase en contacto con su distribuidor.
- Desvíe las mangueras de zonas de tráfico intenso, de curvas pronunciadas, de piezas móviles y superficies calientes.
- No retuerza ni doble las mangueras, ni las utilice para arrastrar el equipo.
- Mantenga a los niños y a los animales lejos de la zona de trabajo.
- Respete todas las normas relativas a la seguridad.



**PELIGRO DE PIEZAS DE ALUMINIO A PRESIÓN**

La utilización de fluidos que son incompatibles con aluminio en un equipo presurizado puede provocar una reacción química grave y rotura del equipo. La no observancia de esta advertencia puede provocar la muerte, lesiones graves o daños a la propiedad.

- No utilice 1,1,1 tricloroetano, cloruro de metileno ni otros disolventes de hidrocarburos halogenados o productos que contengan dichos disolventes.
- Muchos otros fluidos pueden contener materiales que son incompatibles con aluminio. Contacte con su proveedor de materiales para verificación.

 <b>ADVERTENCIA</b>	
	<p><b>PELIGRO DE VAPORES O LÍQUIDOS TÓXICOS</b></p> <p>Los líquidos o los vapores tóxicos pueden provocar serios daños o incluso la muerte si entran en contacto con los ojos o la piel, se inhalan o se ingieren.</p> <ul style="list-style-type: none"> <li>• Lea la Hoja de datos de seguridad del material (MSDS) para conocer los peligros concretos de los líquidos que esté utilizando.</li> <li>• Guarde los fluidos peligrosos en un envase adecuado que haya sido aprobado. Proceda a su evacuación siguiendo las directrices pertinentes.</li> <li>• Utilice siempre guantes impermeables cuando pulverice o limpie el equipo.</li> </ul>
	<p><b>PELIGRO DE QUEMADURAS</b></p> <p>Las superficies del equipo y del fluido calentado pueden calentarse mucho durante el funcionamiento. Para evitar quemaduras graves, no toque el fluido o el equipo caliente. Espere hasta que haya enfriado.</p>
	<p><b>PELIGRO DE RETROCESO</b></p> <p>Al activarse, la pistola puede retroceder. Si no está bien asentado podría caer y lesionarse gravemente.</p>
	<p><b>EQUIPO DE PROTECCIÓN PERSONAL</b></p> <p>Debe utilizar equipo de protección adecuado cuando trabaje, revise o esté en la zona de funcionamiento del equipo, con el fin de protegerse contra la posibilidad de lesionarse gravemente, incluyendo lesiones oculares, la inhalación de vapores tóxicos, quemaduras o la pérdida auditiva. Este equipo incluye, pero no está limitado a:</p> <ul style="list-style-type: none"> <li>• Gafas de protección</li> <li>• Ropas protectoras y un respirador, tal como recomiendan los fabricantes del fluido y del disolvente</li> <li>• Guantes</li> <li>• Protección auditiva</li> </ul>

## Procedimiento de descompresión



Siga este Procedimiento de descompresión siempre que se le indique que libere la presión, deje de rociar, compruebe o revise el equipo, o instale o limpie la boquilla de rociado.

1. Enganche el seguro del gatillo.
2. Apague la bomba.
3. Desenganche el seguro del gatillo.
4. Fije firmemente una parte metálica de la pistola a un cubo metálico puesto a tierra. Ponga en funcionamiento la pistola para descomprimir.
5. Enganche el seguro del gatillo.
6. Abra la válvula de vaciado de fluidos (consulte **Requisitos del sistema**). Deje abierta la válvula.

Si la presión no se libera completamente:

- La boquilla de pulverización está obstruida. Boquilla RAC: consulte **Limpieza de boquillas/limpieza de obstrucciones**, en la página 14. Boquilla plana: afloje lentamente la tuerca de retención del portaboquillas para liberar la presión. Desmonte y limpie la boquilla.
- La manguera está obstruida Afloje lentamente el acoplamiento final de la manguera para liberar la presión. Limpie la obstrucción de la boquilla.

## Requisitos del sistema

- Monte una válvula maestra de tipo de purga en la línea de suministro de aire de una bomba neumática para liberar el aire atrapado entre esta válvula y la bomba después de apagar el regulador de aire. El aire atrapado puede hacer que la bomba gire inesperadamente.
- Instale una válvula de drenaje de fluido entre la bomba y la pistola para liberar la presión en la base de bomba, la manguera y la pistola. Disparar la pistola para liberar la presión podría no ser suficiente. Consulte **Procedimiento de descompresión**.

## Conexión a tierra



Consulte su código eléctrico local y los manuales de la bomba/pulverizador para obtener información detallada sobre la conexión a tierra.

- Pistola de pulverización: la conexión a tierra se consigue mediante la conexión a una manguera de fluido y bomba/pulverizador con buenas conexiones a tierra.
- Manguera de fluido: Use solamente mangueras con conexión a tierra.
- Recipiente de suministro del fluido: Siga las instrucciones del código local.
- Objeto que se esté pintando: Siga las instrucciones del código local.
- Bidones para lavado con disolvente: Siga las instrucciones del código local. Utilice únicamente bidones metálicos conductores colocados sobre superficies conectadas a tierra. No coloque la lata en una superficie no conductora, como papel o cartón, ya que se interrumpe la conexión a tierra.
- Para mantener la continuidad de la conexión a tierra al lavar o aliviar la presión: mantenga la parte metálica de la pistola firmemente contra el lado de un bidón conectado a tierra y active la pistola.

## Gatillo de la pistola bloqueado



Para evitar lesiones cuando no se utiliza la pistola, mantenga siempre bloqueado el gatillo si deja de utilizar la unidad o esta queda desatendida. Con la pistola se incluye una tarjeta del tamaño de una tarjeta de crédito que contiene información importante sobre el tratamiento de la inyección. Existen disponibles tarjetas adicionales sin cargo alguno. Asegúrese de que todos los operarios tienen de una tarjeta.

El bloqueo del disparador debe moverse libremente y engancharse fácilmente en una posición bloqueada. Si el bloqueo del disparador está dañado o si el movimiento está restringido, sustitúyalo inmediatamente con un nuevo kit de disparador (16).

Gatillo  
bloqueado  
(sin  
pulverización)



i5049b

Gatillo  
desbloqueado  
(pulverización)



t5048b

## Instalación de la boquilla



### Boquilla RAC

1. Siga **Procedimiento de descompresión**. Enganche el seguro del gatillo.
2. Encaje el obturador (20b) en la junta de fluidos (20a). Utilice la herramienta (A) para insertar el obturador y la junta en el alojamiento, primero la junta. Ladee la herramienta para sacarla cuando la junta quede colocada..
3. Monte el cilindro giratorio (20c) tal como se muestra. Gire 90° en el sentido contrario al de las agujas del reloj hacia la posición de rociado, de forma que la flecha apunte hacia delante. Instale la boquilla RAC montada en la pistola rociadora.

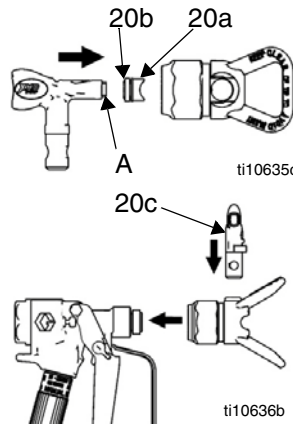

### Boquilla plana

1. Siga **Procedimiento de descompresión**. Enganche el seguro del gatillo.
2. Inserte la boquilla (32) y la junta (30) en el dorso del portaboquillas (31).
3. Instale el portaboquillas sobre el extremo de la pistola.

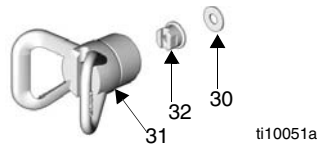

## Funcionamiento



1. Conectar a una manguera de fluido conectada a tierra.
2. Sin la boquilla de pulverización, lave la bomba. Utilice la menor presión posible.
3. Cebear. Consulte el manual del rociador.
4. Siga **Procedimiento de descompresión**.
5. Instale la boquilla de pulverización y el portaboquillas.
6. Sólo boquillas de tipo RAC: En posición de rociado, la flecha del cilindro giratorio (20c) mira hacia delante..
7. Sujete la pistola perpendicularmente y a una distancia de la superficie de unos 304 mm (12 pulgadas). Utilice guantes si la temperatura del líquido excede los 43°C (110°F).
8. Mueva primero la pistola y después apriete el gatillo para realizar una pulverización de prueba sobre un papel.
  - a. Ajuste la presión del fluido hasta que la pulverización salga totalmente atomizada.
  - b. Si el ajuste de la presión no proporciona un buen chorro de pulverización, siga **Procedimiento de descompresión** y después intente con otro tamaño de boquilla.
9. Realice un disparo de máxima apertura y máximo cierre.

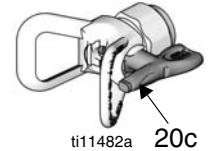

### Ajuste del chorro de pulverización

El orificio de la boquilla de pulverización y el ángulo de pulverización determinan la cobertura y el tamaño del chorro. Cuando necesite una mayor cobertura, utilice una boquilla de pulverización más grande en lugar de aumentar la presión del fluido.

1. Siga **Procedimiento de descompresión**. Enganche el seguro del gatillo.
2. Afloje la tuerca de retención de la protección de la boquilla.
3. Para conseguir un chorro de pulverización horizontal, alinee el portaboquillas horizontalmente. Para conseguir un chorro de pulverización vertical, alinee el portaboquillas verticalmente.
4. Apriete la tuerca.

## Limpieza de boquillas/limpieza de obstrucciones

 Limpie la boquilla y la protección de la misma al finalizar cada jornada de trabajo.

1. Siga **Procedimiento de descompresión**. Enganche el seguro del gatillo.
2. Limpie la boquilla de pulverización tal como sigue:
  - a. Boquillas de tipo RAC: Gire la punta 180° de forma que la flecha del cilindro giratorio (20c) mire hacia atrás. Suelte el bloqueo del gatillo. Dispare la pistola hacia el interior de un bidón para eliminar la obstrucción. Enganche el seguro del gatillo. Gire la boquilla 180° de vuelta a la posición de pulverización.
  - b. Boquillas planas: Retire la punta y límpiela con un cepillo empapado en disolvente.
3. Boquillas de tipo RAC: Si la boquilla sigue obstruida:
  - a. Apague el pulverizador y desconecte la fuente de alimentación.
  - b. Abra la válvula de vaciado de fluidos (consulte **Requisitos del sistema** en la página 4) para liberar la presión.
  - c. Desmonte y limpie la boquilla de pulverización.

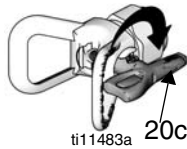

5. Desenganche el bloqueo del gatillo, y dispare la pistola hacia el interior de un bidón de pintura. Cuando aparezca el disolvente, suelte el gatillo.
6. Dispare la pistola hacia el interior de un bidón de disolvente. Haga circular el fluido hasta que el sistema esté completamente lavado.
7. Siga **Procedimiento de descompresión**. Enganche el seguro del gatillo.

## Limpieza/reemplazo del filtro (Si corresponde)

1. Siga **Procedimiento de descompresión**. Enganche el seguro del gatillo.
2. Desconecte el seguro del gatillo del cuerpo de la pistola empujando hacia arriba el gancho de la protección y sacándola por la ranura.
3. La protección del gatillo situada debajo de la empuñadura de la pistola puede utilizarse como una llave para aflojar la tuerca.
4. Cuando las ranuras de alineación no estén engranadas, emplee su mano para girar la empuñadura y desmontarla de la cabeza de la pistola.
5. Retire el filtro.
6. Limpie el filtro utilizando un cepillo suave.
7. Reemplace el filtro.
8. Aplique una ligera capa de grasa a la rosca y después móntelo.
9. Utilice la protección del gatillo para apretar la tuerca.
10. Vuelva a colocar la protección del gatillo en la pistola.

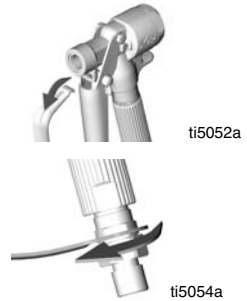

## Mantenimiento



La no limpieza o sustitución del filtro o del orificio del mango dañado puede provocar graves lesiones.

Antes de realizar cualquier trabajo de mantenimiento en la pistola, lea todas las advertencias en este manual y alivie la presión.

### Lavado

Lave la bomba y la pistola antes de que el fluido pueda secarse en ellas. Siempre y cuando esté disponible, utilice el procedimiento de limpieza descrito en el manual del pulverizador o de la bomba en lugar del siguiente procedimiento.

1. Siga **Procedimiento de descompresión**. Enganche el seguro del gatillo.
2. Desmonte de la pistola la boquilla de rociado y el portaboquillas. Límpielas con disolvente.
3. Coloque la entrada de la bomba en una cubeta de disolvente compatible con conexión a tierra.
4. Ponga en marcha la bomba a su presión más baja.

### Limpieza

Lave la pistola después de cada turno de trabajo y guárdela en un lugar seco. No deje la pistola u otras piezas en agua o disolventes de limpieza.

## Reparación



### Desmontaje

1. Siga **Procedimiento de descompresión**. Enganche el seguro del gatillo.
2. Desconecte la manguera del fluido. Desmonte el portaboquillas y la boquilla RAC (19 y 20a-20c) o el portaboquillas y la boquilla plana (30, 31 y 32).
3. Sólo boquillas de tipo RAC: Utilice la herramienta para extraer el obturador y la junta del alojamiento.

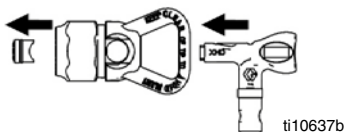

4. Utilice una llave para sacar la tapa (4) con el muelle (5) (libere la tensión del muelle en la aguja).
5. Saque el asiento de la válvula (10) y la junta (9).
6. Sujete la aguja con la herramienta (36) y desmonte el retén de la aguja (6).
7. Saque la aguja (8).
8. Utilice una llave de tubo y desmonte el retén de la junta de hermeticidad (2) por la parte trasera de la pistola. Utilice una ganzúa para sacar la junta (3).
9. Limpie y reemplace las piezas según sea necesario.

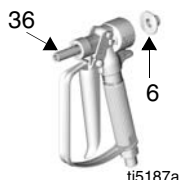

### Si necesita desmontar el gatillo

Para evitar perder las piezas, esté preparado para la caída de dos pasadores actuadores (7) del cuerpo de la pistola (1) cuando desmonte el gatillo (16).

### Pistolas XTR 7

1. Con una llave, retire el tornillo (16b) del pasador pivote (16a).
2. Deslice el pasador pivote (16a) fuera del cuerpo de la pistola y retire el gatillo (16).
3. Antes de instalar el gatillo, engrase los pasadores del gatillo (7) y el pasador pivote (16a).

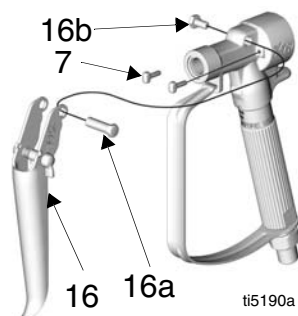

### Pistolas XTR 5

1. Con una llave de tubo, retire el tornillo (16c) de ambos lados del cuerpo de la pistola y retire el gatillo.
2. Antes de instalar el gatillo, engrase los pasadores del mismo (7).

### Montaje

1. Coloque a presión una nueva junta (3\*) en el cuerpo de la pistola. Engrase ligeramente el retén del sello (2\*) e instálelo. Apriete a un par de 5-8 N•m (48-72 lbs-pulg.).
2. Engrase ligeramente y reemplace la aguja (8\*). Empuje la aguja a través del retén de la junta.

#### Precaución

Utilice sólo la herramienta (36) y los dedos para apretar la aguja. No la apriete demasiado ya que podría romperla.

3. Aplique Loctite™ ligera en las roscas de la aguja. Sujete la aguja con la herramienta (36\*) e instale el retén (6). Apriete hasta que toque fondo. No lo apriete en exceso.
4. Engrase ligeramente las roscas del asiento de la válvula (10\*). Apriete el gatillo para retraer la aguja, e instale la junta (9\*) y el asiento de la válvula (10\*). Apriete el asiento de la válvula a un par de 35-43 N•m (26-32 lbs-pie).
5. Engrase e instale el muelle (5) y la tapa (4). Apriete la tapa a un par de 8-10 N•m (10-13 lbs-pie).

### Antes de utilizar, pruebe la pistola

1. Enganche el seguro del gatillo. Conecte la manguera de fluido a la pistola.
2. Ponga en marcha y cebe la bomba.
3. Desenganche el cierre del gatillo y dispare la pistola en un recipiente de desecho metálico.
4. Suelte el gatillo. La pistola debe dejar de pulverizar inmediatamente y no debe haber fugas. Si hay algún problema, siga **Procedimiento de descompresión**. Compruebe siguiendo el procedimiento de **Montaje** y corrija el problema.
5. Instale la boquilla y el portaboquillas antes de utilizarla normalmente.

# Piezas

## XTR5

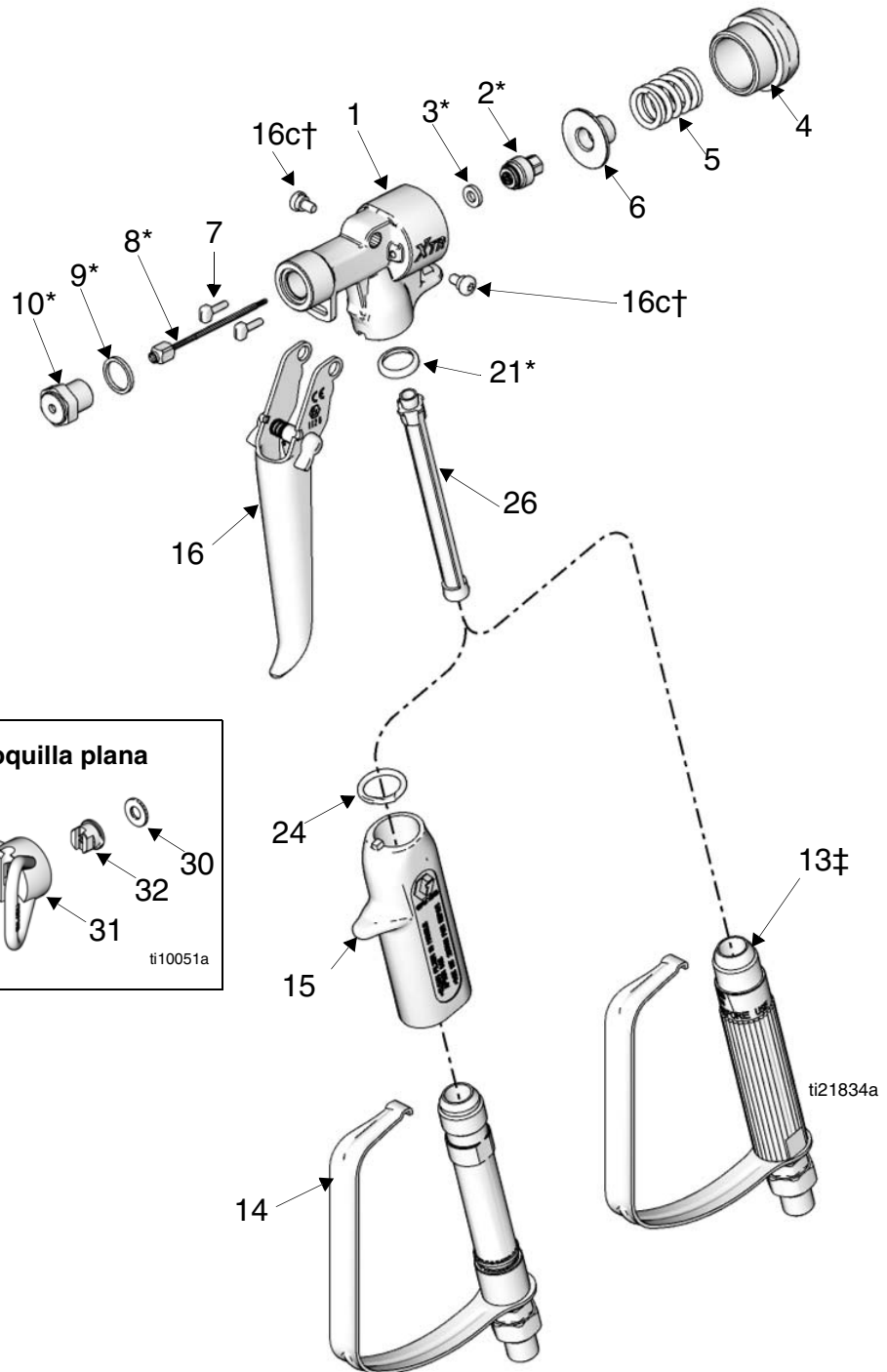



Ref.	Pieza	Descripción	Cant.						
			XTR500	XTR501	XTR502	XTR503	XTR504	XTR505	XTR510
1	15J771	BODY, gun	1	1	1	1	1	1	1
2*	245881	SEAL, retainer assembly	1	1	1	1	1	1	1
3*	---	GASKET	1	1	1	1	1	1	1
4	15K000	CAP, end	1	1	1	1	1	1	1
5	117350	SPRING	1	1	1	1	1	1	1
6	15E088	RETAINER, needle	1	1	1	1	1	1	1
7	15E085	PIN, actuator	2	2	2	2	2	2	2
8*	248591	NEEDLE	1	1	1	1	1	1	1
9*	156766	GASKET	1	1	1	1	1	1	1
10*	245858	SEAT, valve	1	1	1	1	1	1	1
13‡	255275	HANDLE; includes trigger guard and swivel	1	1			1	1	1
14	248952	HANDLE KIT			1	1			
15	276997	HANDLE SLEEVE, insulated			1	1			
16†	287449	TRIGGER KIT, 4-finger, straight; includes 16c	1	1			1		1
	287451	TRIGGER KIT, 4-finger, curved; includes 16c			1				
	287450	TRIGGER KIT, 2-finger; includes 16c				1		1	
16c†	117602	SCREW, shoulder, #8-32	2	2	2	2	2	2	2
19	XHD001	GUARD, RAC tip	1		1	1	1	1	1
20	XHDxxx	SWITCH, RAC tip; 519 size included			1	1	1	1	
	XHDxxx	SWITCH, RAC tip; 519 size							1
20a✓	---	SEAL, fluid			1	1	1	1	1
20b✓	---	GASKET			1	1	1	1	1
20c	---	TIP, spray, XHD RAC			1	1	1	1	1
21*	179733	SEAL, sleeve	1	1	1	1	1	1	1
24	119740	O-RING			1	1			
26	287032	FILTER, 60 mesh included with gun	1	1	1	1	1	1	
	287034	FILTER, 60 mesh and 100 mesh combo	1	1	1	1	1	1	
29▲	222385	TAG, warning (not shown)	1	1	1	1	1	1	1
30	166969	GASKET		1					
31	220251	GUARD, flat tip		1					
32	163519	TIP, flat		1					
36*	194744	TOOL, repair, packing	1	1	1	1	1	1	1

--- No está a la venta.

▲ Pueden solicitarse etiquetas, placas y tarjetas de advertencia de repuesto sin cargo.

\* Piezas incluidas en el kit de reparación 248837, se compra por separado.

† El kit de gatillo (16) incluye accesorios para montaje para la pistola XTR5 o la XTR7. Consulte la tabla y la ilustración para ver qué piezas deben usarse.

‡ El mango no está homologado para la presión de la XTR 7. Para una XTR 7, pida el mango 248952 y la manga 276977 o 15E083, dependiendo de su modelo.

✓ Incluido en el kit de reparación OneSeal™ XHD010 (5 por paquete, se compra por separado).

# XTR7

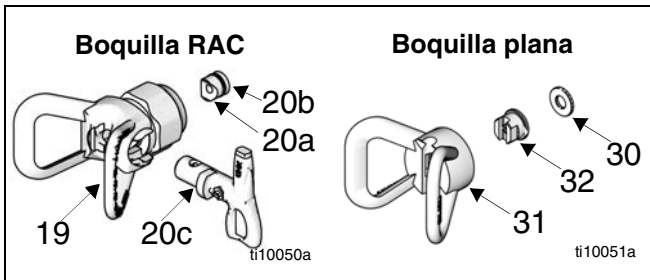
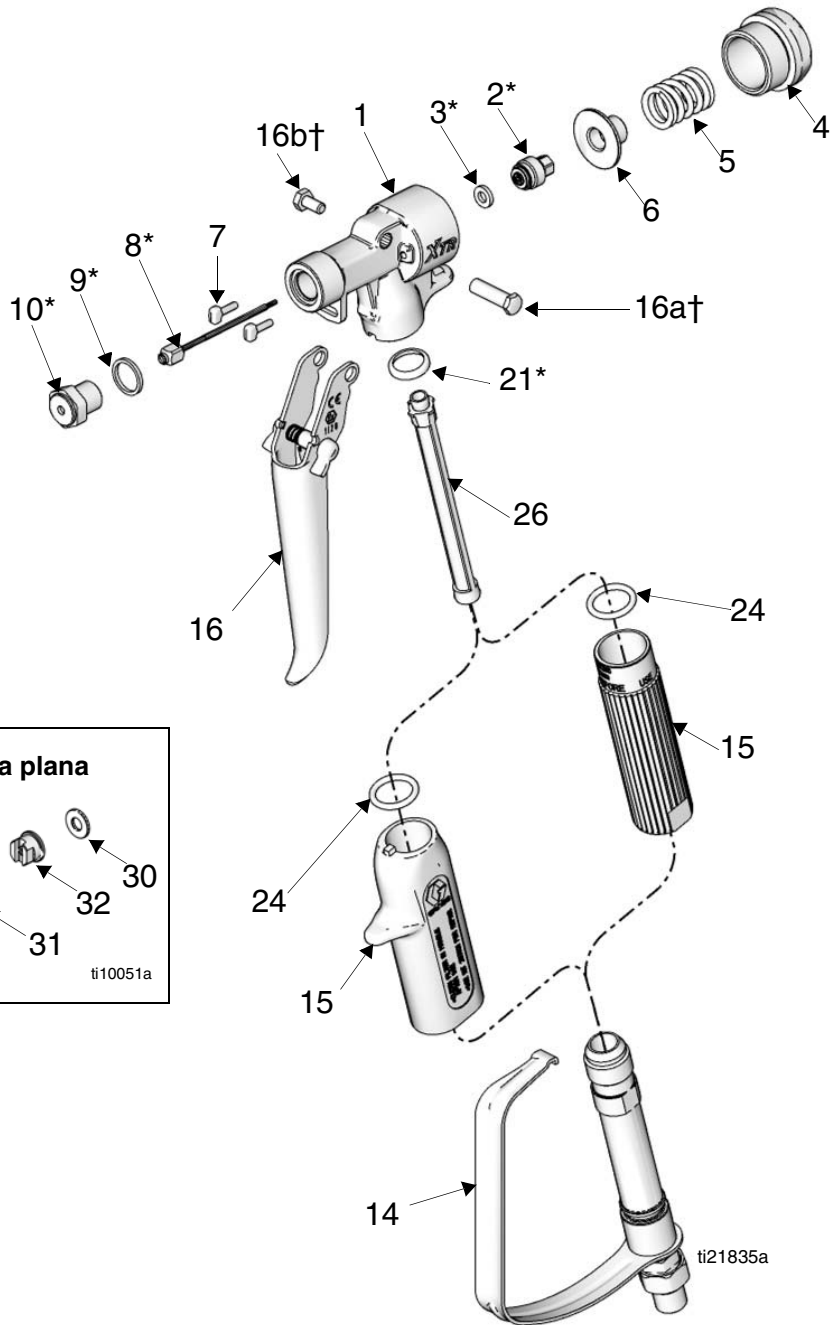

Ref.	Pieza	Descripción	Cant.					
			XTR700	XTR701	XTR702	XTR703	XTR704	XTR705
1	15E178	CUERPO, pistola	1	1	1	1	1	1
2*	245881	SELLO, conjunto de retención	1	1	1	1	1	1
3*	---	JUNTA	1	1	1	1	1	1
4	15A864	CABEZAL, extremo	1	1	1	1	1	1
5	117350	RESORTE	1	1	1	1	1	1
6	15E088	RETENSOR, aguja	1	1	1	1	1	1
7	15E085	PASADOR, actuador	2	2	2	2	2	2
8*	248591	AGUJA	1	1	1	1	1	1
9*	156766	JUNTA	1	1	1	1	1	1
10*	245858	ASIENTO, válvula	1	1	1	1	1	1
14	248952	KIT DE MANGO	1	1	1	1	1	1
15	276997	MANGA DE MANGO, aislada			1	1		
	15E083	MANGA DE MANGO, redonda	1	1			1	1
16	287449	KIT DE GATILLO, dedo 4, recto; incluye 16a y 16b	1	1			1	
	287451	KIT DE GATILLO, dedo 4, curvo; incluye 16a y 16b			1			
	287450	KIT DE GATILLO, dedo 2, curvo; incluye 16a y 16b				1		1
16a†	192272	PASADOR, pivote	1	1	1	1	1	1
16b†	203953	TORNILLO, cabezal, N.º 10-24	1	1	1	1	1	1
19	XHD001	PORTABOQUILLAS, boquilla RAC	1		1	1	1	1
20	XHDxxx	INTERRUPTOR, boquilla RAC; tamaño 519 incluido			1	1	1	1
20a✓	---	SELLO, fluido			1	1	1	1
20b✓	---	JUNTA			1	1	1	1
20c	---	BOQUILLA, pulverización, XHD RAC			1	1	1	1
21*	179733	SELLO, mango	1	1	1	1	1	1
24	119740	JUNTA TÓRICA	1	1	1	1	1	1
26	287032	FILTRO, malla 60 incluida con la pistola	1	1	1	1	1	1
	287034	FILTRO, combo de malla 60 y malla 100	1	1	1	1	1	1
29▲	222385	ETIQUETA, advertencia (no se muestra)	1	1	1	1	1	1
30	166969	JUNTA		1				
31	220251	PORTABOQUILLAS, boquilla plana		1				
32	163519	BOQUILLA, plana		1				
36*	194744	HERRAMIENTA, reparación, prensaestopas	1	1	1	1	1	1

--- No está a la venta.

▲ Pueden solicitarse etiquetas, placas y tarjetas de advertencia de repuesto sin cargo.

\* Piezas incluidas en el kit de reparación 248837, se compra por separado.

† El kit de gatillo (16) incluye accesorios para montaje para la pistola XTR5 o la XTR7. Consulte la tabla y la ilustración para ver qué piezas deben usarse.

✓ Incluido en el kit de reparación OneSeal™ XHD010 (5 por paquete, se compra por separado).



## Datos técnicos

Presión máxima de trabajo:

XTR 5 . . . . . 35 MPa (345 bar, 5000 psi)

XTR 7 . . . . . 50 MPa (500 bar, 7250 psi)

Orificio para el fluido . . . . . 2,3 mm (0,090 pulg.)

Entrada de fluido . . . . . 1/4 npsm (m)

Temperatura máxima del fluido . . . . . 71 °C (160 °F)

Presión de sonido . . . . . 84,3 dB(A)\*

Potencia de sonido . . . . . 95,7 dB(A)\*

Piezas húmedas . . . . . aluminio, acero inoxidable, acetal, polietileno, nailon, polipropileno, carburo, poliuretano, juntas tóricas resistentes a disolventes.

\*Los resultados representan las lecturas máximas tomadas a 41 MPa (414 bar, 6000 psi), con una boquilla HD519, utilizando agua. El nivel de potencia de sonido se probó según la ISO 9614-2.

# Garantía estándar de Graco

Graco warrants all equipment referenced in this document which is manufactured by Graco and bearing its name to be free from defects in material and workmanship on the date of sale to the original purchaser for use. With the exception of any special, extended, or limited warranty published by Graco, Graco will, for a period of twelve months from the date of sale, repair or replace any part of the equipment determined by Graco to be defective. This warranty applies only when the equipment is installed, operated and maintained in accordance with Graco's written recommendations.

This warranty does not cover, and Graco shall not be liable for general wear and tear, or any malfunction, damage or wear caused by faulty installation, misapplication, abrasion, corrosion, inadequate or improper maintenance, negligence, accident, tampering, or substitution of non-Graco component parts. Nor shall Graco be liable for malfunction, damage or wear caused by the incompatibility of Graco equipment with structures, accessories, equipment or materials not supplied by Graco, or the improper design, manufacture, installation, operation or maintenance of structures, accessories, equipment or materials not supplied by Graco.

This warranty is conditioned upon the prepaid return of the equipment claimed to be defective to an authorized Graco distributor for verification of the claimed defect. If the claimed defect is verified, Graco will repair or replace free of charge any defective parts. The equipment will be returned to the original purchaser transportation prepaid. If inspection of the equipment does not disclose any defect in material or workmanship, repairs will be made at a reasonable charge, which charges may include the costs of parts, labor, and transportation.

**THIS WARRANTY IS EXCLUSIVE, AND IS IN LIEU OF ANY OTHER WARRANTIES, EXPRESS OR IMPLIED, INCLUDING BUT NOT LIMITED TO WARRANTY OF MERCHANTABILITY OR WARRANTY OF FITNESS FOR A PARTICULAR PURPOSE.**

Graco's sole obligation and buyer's sole remedy for any breach of warranty shall be as set forth above. The buyer agrees that no other remedy (including, but not limited to, incidental or consequential damages for lost profits, lost sales, injury to person or property, or any other incidental or consequential loss) shall be available. Any action for breach of warranty must be brought within two (2) years of the date of sale.

**GRACO MAKES NO WARRANTY, AND DISCLAIMS ALL IMPLIED WARRANTIES OF MERCHANTABILITY AND FITNESS FOR A PARTICULAR PURPOSE, IN CONNECTION WITH ACCESSORIES, EQUIPMENT, MATERIALS OR COMPONENTS SOLD BUT NOT MANUFACTURED BY GRACO.** These items sold, but not manufactured by Graco (such as electric motors, switches, hose, etc.), are subject to the warranty, if any, of their manufacturer. Graco will provide purchaser with reasonable assistance in making any claim for breach of these warranties.

In no event will Graco be liable for indirect, incidental, special or consequential damages resulting from Graco supplying equipment hereunder, or the furnishing, performance, or use of any products or other goods sold hereto, whether due to a breach of contract, breach of warranty, the negligence of Graco, or otherwise.

## Graco Information

For the latest information about Graco products, visit [www.graco.com](http://www.graco.com).

For patent information, see [www.graco.com/patents](http://www.graco.com/patents).

**TO PLACE AN ORDER**, contact your Graco distributor or call to identify the nearest distributor.

**Phone:** 612-623-6921 **or Toll Free:** 1-800-328-0211 **Fax:** 612-378-3505

*All written and visual data contained in this document reflects the latest product information available at the time of publication.  
Graco reserves the right to make changes at any time without notice.*

*Para obtener información sobre patentes, visite [www.graco.com/patents](http://www.graco.com/patents).*

*Traducción de las instrucciones originales. This manual contains Spanish. MM 312145*

**Graco Headquarters:** Minneapolis  
**International Offices:** Belgium, China, Japan, Korea

**GRACO INC. AND SUBSIDIARIES • P.O. BOX 1441 • MINNEAPOLIS MN 55440-1441 • USA**

Todos los derechos reservados 2007, Graco Inc. Todas las plantas de fabricación de Graco adhieren a las Normas ISO 9001.  
[www.graco.com](http://www.graco.com)

Revised March 2014